

COOL-SPACE® 500

Cuando necesitas la máxima cobertura de enfriamiento, confía en el potente rendimiento del Cool-Space 500. Diseñado para ser duradero con un diseño portátil, un motor silencioso y eficiente, y controles avanzados para un uso cómodo y sin manos, el Cool-Space 500 ofrece comodidad duradera en grandes espacios tanto interiores como exteriores. Respaldo por la mejor garantía de la industria, es la solución definitiva en enfriamiento evaporativo.



CARACTERÍSTICAS CLAVE

- ▶ Enfría rápidamente espacios interiores y exteriores hasta en 33 °F (18 °C)
- ▶ Ideal para grandes almacenes, áreas de servicio y estadios.
- ▶ Medios de enfriamiento tratados con resina de 8 pulgadas. (20 centímetros).
- ▶ Depósito de 64 galones (242 litros) que dura hasta 10 horas sin conexión de manguera.
- ▶ Diámetro del ventilador de 50 pulgadas (127 centímetros).
- ▶ Controlador conectado integrado con modo Kick Ass™ y control mediante aplicación móvil.

ÁREA DE COBERTURA

HASTA
6,500 PIES CUADRADOS
(600 METROS CUADRADOS)

FLUJO DE AIRE

HASTA
24,000 CFM

CONTROL

CONTROLADOR CONECTADO
APLICACIÓN MÓVIL
BIG ASS FANS

VOLTAJE

120 VCA
220/230 VCA



**BIG ASS
FANS**

**CONOZCA MÁS ACERCA
DE COOL-SPACE**

Conozca más en: www.artexa.com

www.artexa.com [f](#) ArtexaMx [@artexamx](#) [p](#) Artexamex [v](#) ArtexaMx [d](#) artexamx [in](#) Artexa-mexico



Contáctanos: contacto@artexa.com

Llama al: **(81)1041 1927**

COOL-SPACE® 500

OFRECE CONDICIONES MÁS FRÍAS EN CUALQUIER MOMENTO

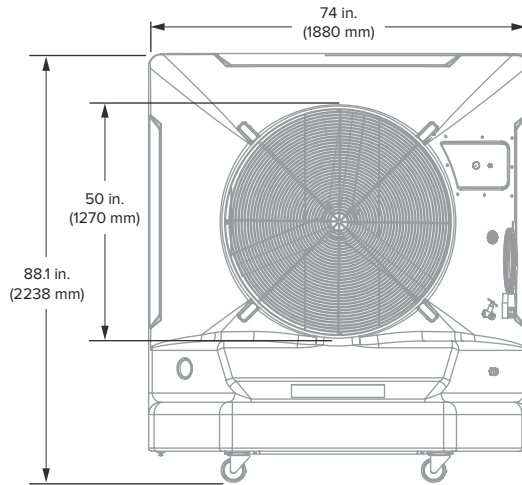

Especificaciones Técnicas

Modelo	Número de Modelo	Potencia de alimentación e interruptor requerido	Amperaje ¹	Controlador	Motor	Peso	Capacidad de agua	Presión de suministro de agua de entrada	Ambiente ²	Flujo de aire y cobertura	Nivel Sonoro ³	Temperatura de funcionamiento
Cool-Space 500	E-500-5001 E-500-5002	120 VCA, 60 Hz, 1Φ, 25 A 220/230 VCA, 50/60 Hz, 1Φ, 15 A	16.5 A 8.6 A	Velocidad variable	1.5 hp (1.1 kW)	370 lb (167.8 kg)	64 gal (242 L)	60 PSI Max	Espacio interior o exterior bien ventilado	Hasta 24,000 cfm Hasta 6,500 sq ft	60 dBA	0 a 104 °F (-18 a 40 °C)

Construcción

Carcasa	Motor	Fuente de alimentación	Controles	Suministro de agua	Medios de enfriamiento	Mantenimiento
Carcasa de polietileno rotomoldeado resistente a los rayos UV. Cuatro ruedas giratorias (dos con freno).	Alta eficiencia, totalmente cerrado.	Cable de alimentación de 3 m que se enchufa en una toma de corriente estándar. Enrollador de cable para un almacenamiento fácil.	El controlador conectado integrado cuenta con control de velocidad variable, indicadores de estado, función de secado automático, modo Kick Ass™ y conectividad con la aplicación móvil. La aplicación móvil de Big Ass Fans permite el control remoto y la supervisión del enfriador.	Acepta manguera de jardín estándar o tanque de suministro portátil. El nivel de agua se regula mediante una válvula de flotador. Apagado automático por baja cantidad de agua para prolongar la vida útil de la bomba.	Fabricado con celulosa formulada de grueso corrugado cruzado y acanalado en ángulo. Tratado con resina termoestable para mayor resistencia y prevención de algas.	Tapa del depósito accesible para un fácil acceso al tratamiento del agua. Tapón de drenaje y válvula de enjuague para la eliminación del agua.



Controlador Conectado Integrado



1 La corriente máxima incluye tanto las calificaciones del ventilador como de la bomba.
2 No apto para ambientes con aire salino.
3 Los ventiladores se prueban en un entorno de laboratorio. Los resultados reales en condiciones de campo pueden variar debido a superficies que reflejan el sonido y condiciones ambientales.

Los plazos de entrega pueden variar. Consulte la garantía completa para obtener información sobre la cobertura.